

LES CHALoupES

Un autre petit bateau remarquable est utilisé à Honfleur et Trouville : La chaloupe . Petit canot crevettier monté par des « Hors service » pour la plupart, ou des matelots usés par les moulinets des Grand-barques, vieux et infirmes.

Quarante de ces chaloupes naviguent en 1889. Elles jaugeent de 2 à 5 tonneaux et sont armées par deux hommes , traînant leur petit chalut, accompagnant les trente-cinq demi-barques et cùls- pointus (de 5 à 15 tonneaux) et les vingt-huit plates (de 9 à 13 tonneaux)

...

Elles ne travaillent pas l' hiver : il n'y a pas de crevettes de novembre à avril . Certaines années ,elles abondent dès avril et de juillet à octobre. On les pêche à 3 miles des cotes .

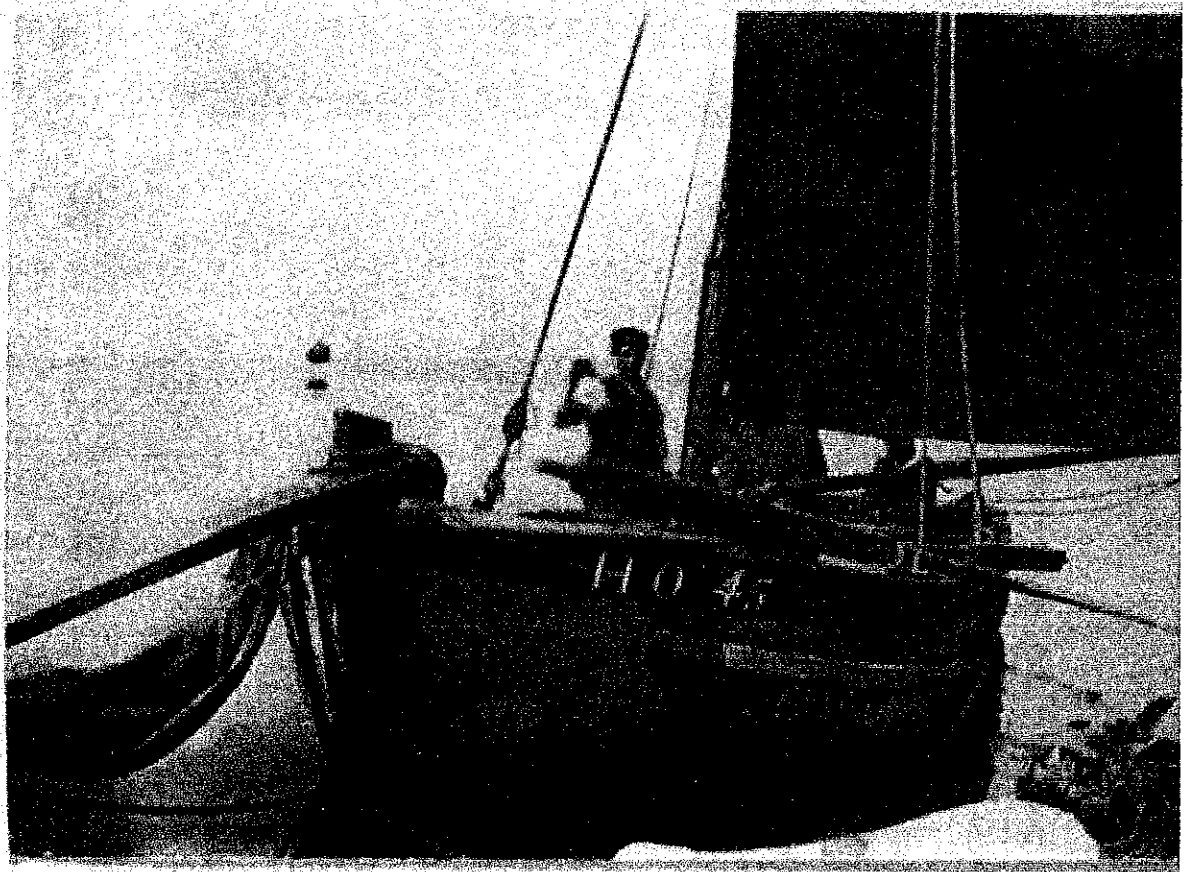

Le bout -dehors possède une partie plate avec une mortaise qui se capèle par - dessus la tête de l'étrave. (Photo musée de Trouville)

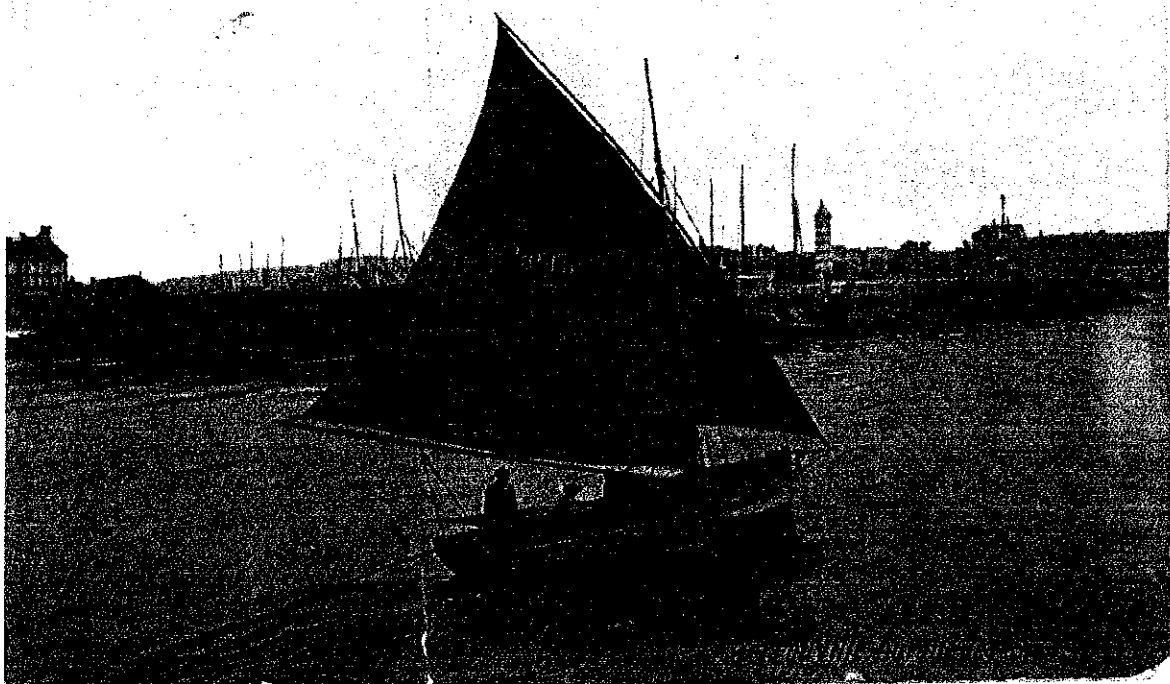

Le HO 18, bateau hon fleurais entrant dans le port de TROUVILLE

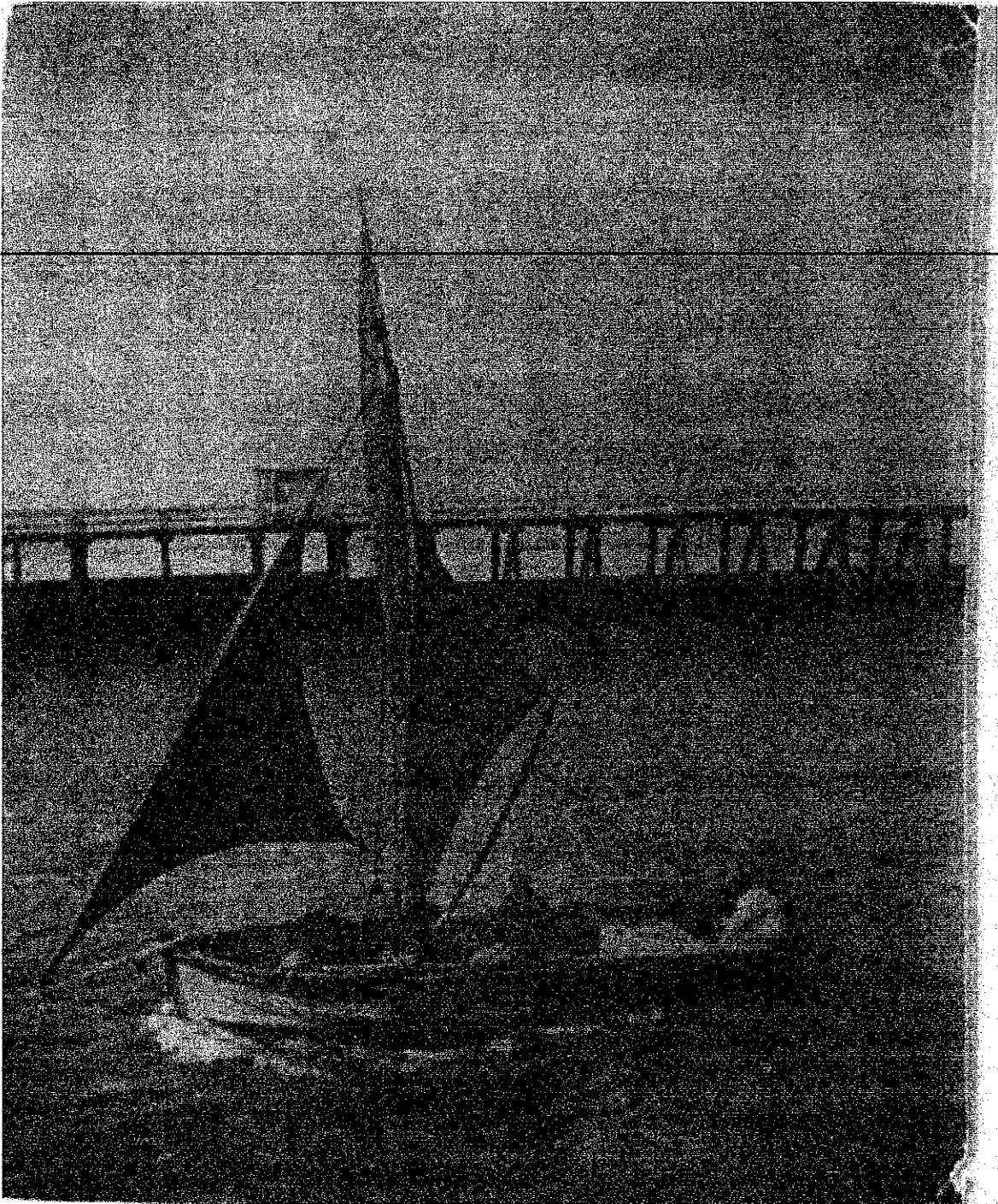

La lune, de retour de pêche dans le chenal de TROUVILLE
Photo musée de TROUVILLE

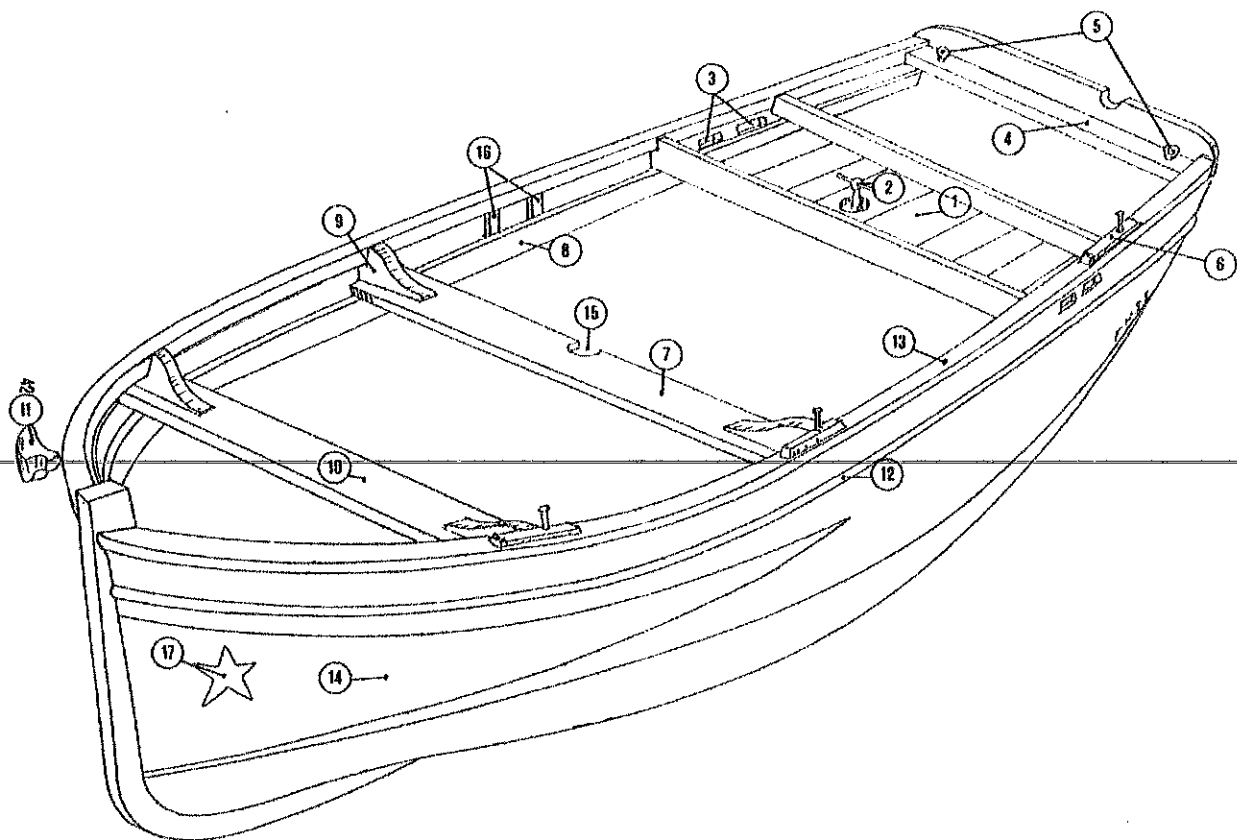

- 1-Banc de triage des crevettes.
- 2-Pompe qui vide l'eau sur la table de triage.
- 3-Dalots (de chaque bord pour évacuer l'eau)
- 4-Banc de barre.
- 5-Points d'écoute de grand-voile.
- 6-Toiletieres (3 de chaque coté),avec Toiets en acacia. L'aviron a une erse en cordage.
- 7-Banc de mat.
- 8-Serre des bancs.
- 9-Marsouins des bancs (boulonnés au banc).
- 10-Banc avant.
- 11-Galoche sur tableau avant.
- 12-Liston (jaune).
- 13-Plat-bord en chêne .
- 14-Moustache (verte pour LA LUNE).
- 15-Le mat est beaucoup plus long que le bateau (9 m pour LA LUNE).
- 16-Les membrures sont de faibles dimensions et peu espacées elles étaient ployées à chaud.
- 17-Etoile (à Honfleur).

Ces chaloupes mesurent de 4.80 à 5 m de long et de 2 à 2,50 m de large. La forme n'en est pas très élégante, l'écusson du tableau étant plutôt . Un banc sert d'étambrai au mat, tenu par deux haubans.

Il n'y a pas d'étai ; c'est là une curieuse particularité, qui n'existe pas ailleurs en Normandie. Le bout-dehors possède une partie plate avec une mortaise qui se capelle par-dessus la tête de l'étrave ; une sous-barbe passe à l'extrémité antérieure de ce bout-dehors, et descend vers un trou situé à la flottaison dans l'étrave .

Ce bout est suffisamment long pour remonter et entourer la tête de l'étrave . Il est capelé en ciseau, passe sous la sous-barbe, et revient s'amarrer à la tête . C'est ce qui donne un air penché à ce curieux bout-dehors quand on raidit fortement la sous-barbe. Il n'est pas impossible que certains aient vu là le fameux bec d'oiseau picotant dans le clapot de l'estuaire de la seine

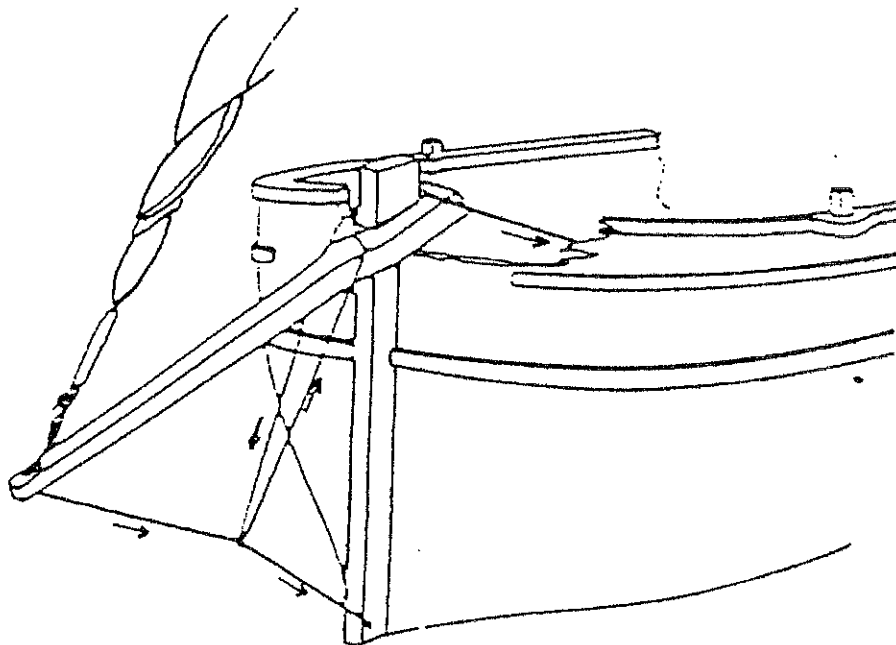

32. TROUVILLE SUR MER

Port de Trouville - Marine

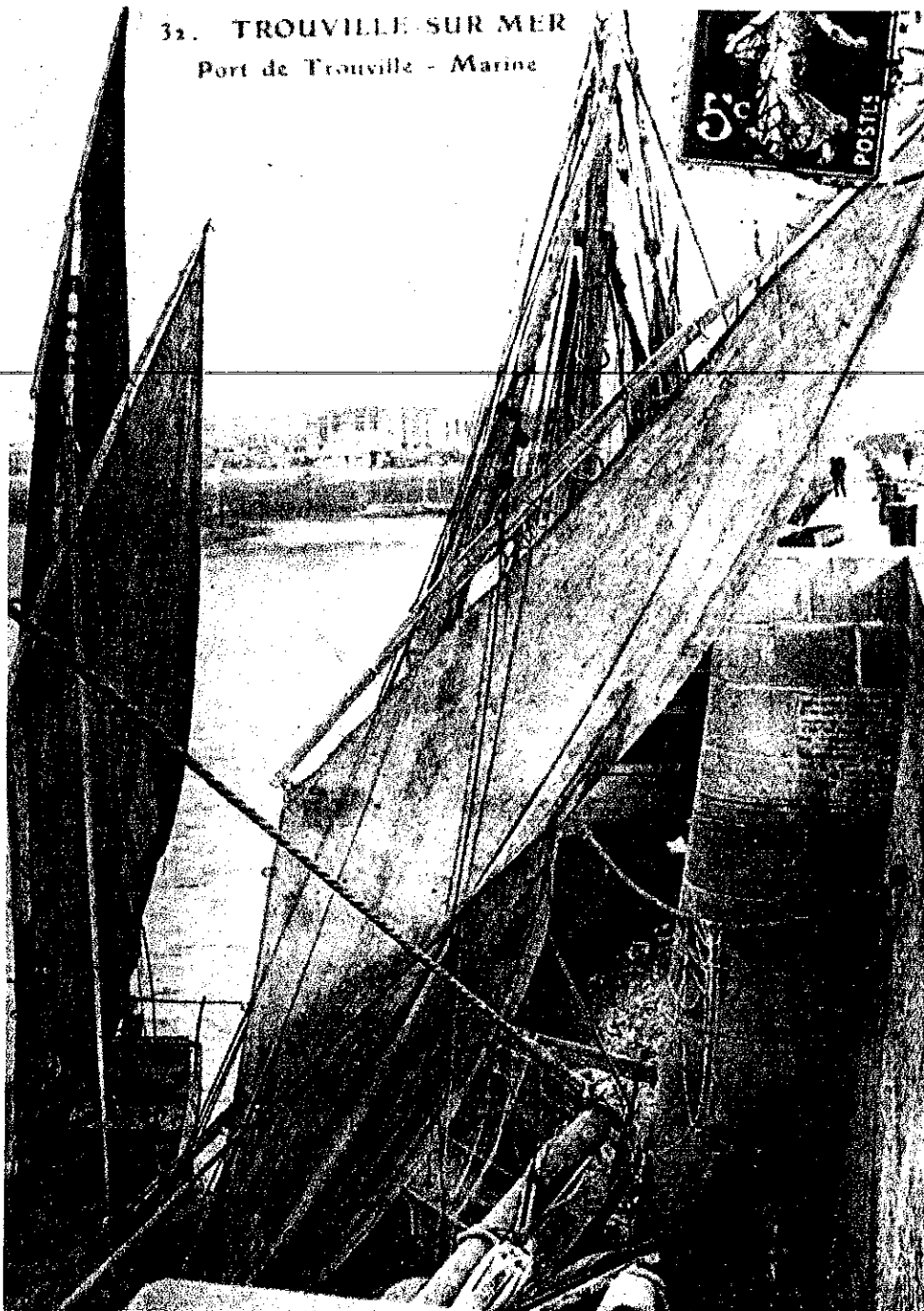

Hunier amuré au pied de mat. La drisse de flèche vient se tourner sur bâbord. Le Flèche est sur tribord. L'écoute du flèche vient au bout de bome.

Les masts de TROUVILLE et HONFLEUR étaient très souvent décorés par des anneaux de couleur.

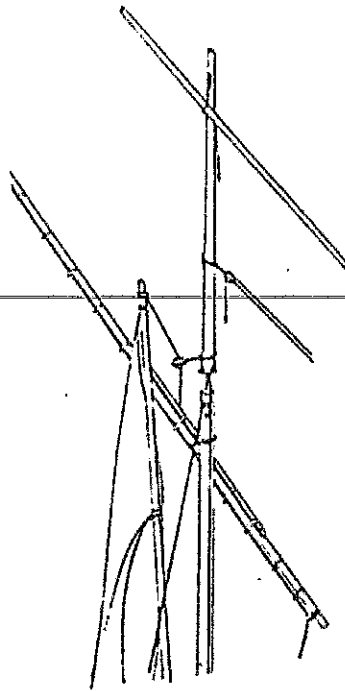

La drisse de grand-voile et le hissage de la bôme.

La drisse de flèche vient se tourner sur bâbord. La drisse de foc est tournée sur tribord. La balancine de bôme est simple et se tourne sur bâbord. L'écoute de grand-voile est double mais sans palan. La vitesse du bateau en chalutage est réglée en raidissant plus ou moins la balancine.

La drisse de grand voile est tournée sur tribord après être passée dans un clan dans le mât. La grand-voile est lacée et non transfilée sur la vergue.

La sous-barbe comporte un croc où l'on amure les focs. Il semble qu'il y en ait au moins un grand et un petit. Le palan de drisse de foc est en double et, raidi à bloc, constitue l'étau lui-même. Les plus grandes ont leur grand-voile au tiers bômée sur vit-mulet. L'amure se fait au banc. Et l'on retrouve le palan de ris, pris dans la cosse de ralingue. Trois bandes de ris sont cousues sur cette voile. La balancine de bôme passe dans une poulie au capelage des haubans

L'écoute de cette bôme n'est pas très courante non plus, elle est double. Amarrée à bâbord, elle passe dans une poulie sur la bôme et va s'amarrer à tribord, juste au cornier. Cette disposition s'explique par le fait que la bôme est plus ou moins hissée à la balancine pour régler la vitesse du bateau en pêche. Cette bôme, hissée à 45°, doit être équilibrée avec deux écoutes.

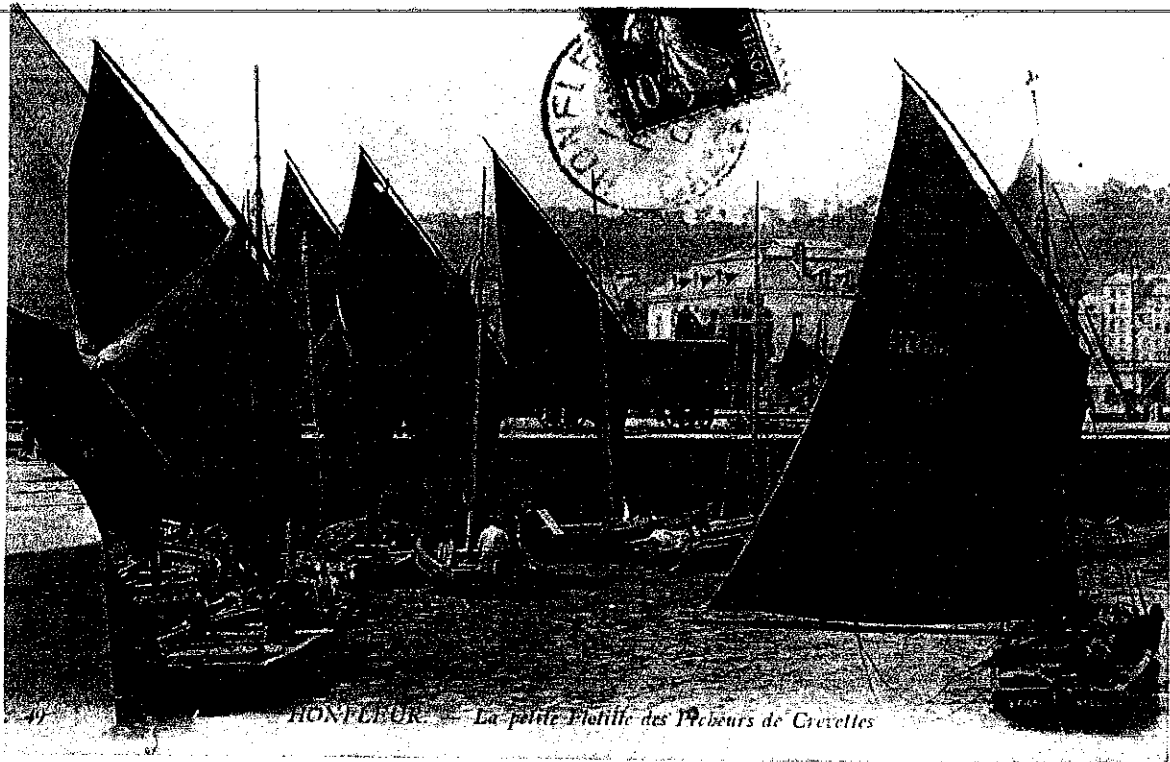

HONFLEUR: La petite flottille de pêcheur de crevettes

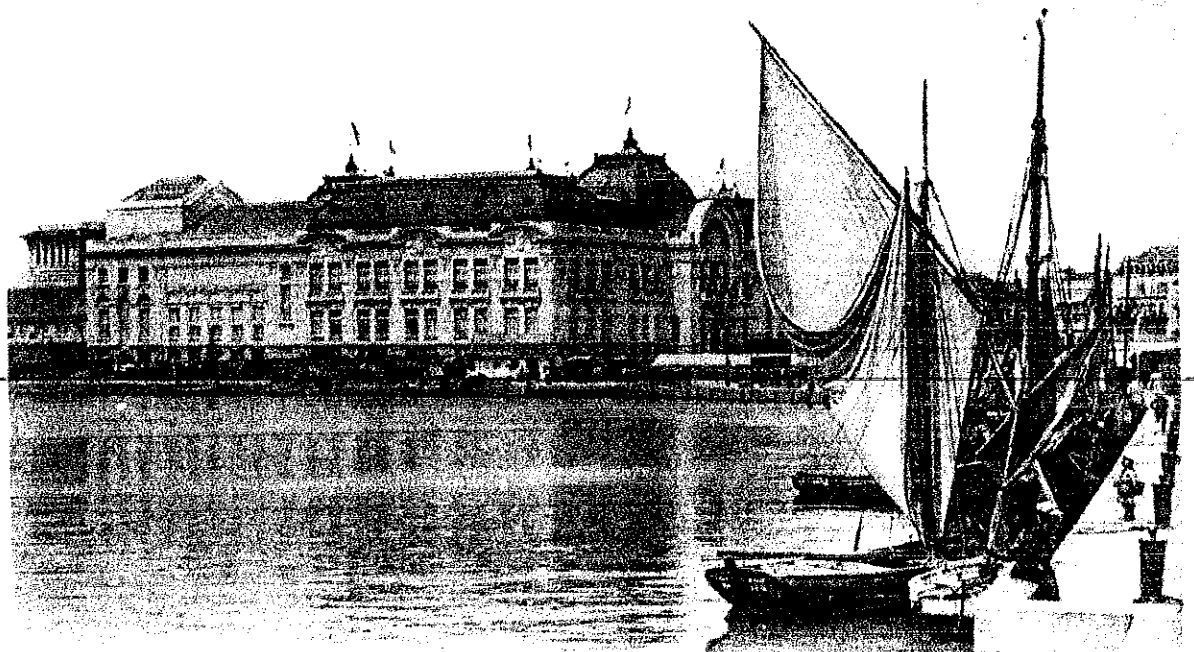

106 - FROUVILLE-SUR-MER - Le Casino municipal - vue prise du Quai V. L. - N. L'hot

Le Ferdinand - Marie sur fond de casino. La bôme est virée au mat à quai , et plus ou moins haut pour régler la vitesse quand le chalut est à l'eau à la traîne

A quai, la voile est amenée le long du mat en hissant le point d'écoute à l'aide de la balancine. Cette manière de faire donne plus d'espace à bord de cette embarcation de taille modeste qu'en amenant pic, bôme et voile. La drisse dans un clan de bâbord à tribord. La vergue est toujours sur bâbord. Sur cette chaloupe la voile ne se change pas de côté au virement de bord. Elle est hissée avec un rocambole et la drisse fait dormant sur un petit palan crocheté à la serre de banc. Certaines chaloupes portent un flèche sur tribord, grée à l'ancienne : écoute sur la bôme. Les voiles sont lacées aux espars avec des hanets, et non transfilées. La surface de la grand-voile pour une chaloupe de 5 mètres est de 12 mètres carrés environ. Le grand foc mesure 3,50 mètres, et le petit, mis en place avec la voile relevée en pêche, 1,50 mètre.

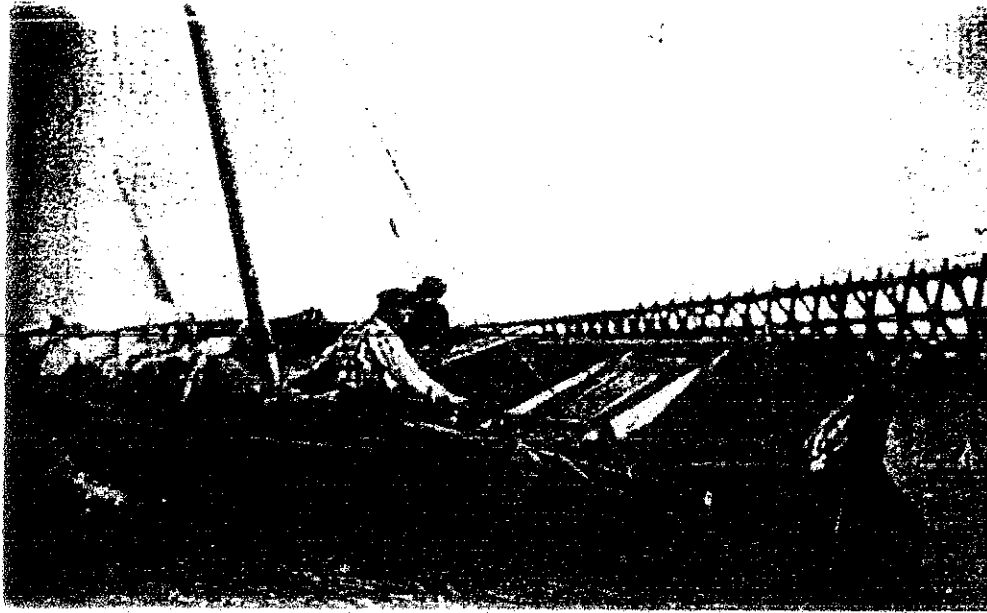

111

UBOUVILLI-SUR MER - La Soupe à Bord d'un Bateau de Pêche

ND
HOT

Devant le barreur, le troisième banc, très large (50 à 60 cm), est muni de deux rebords assez hauts pour trier crevettes et poissons après que le chalut y ait été vidé.

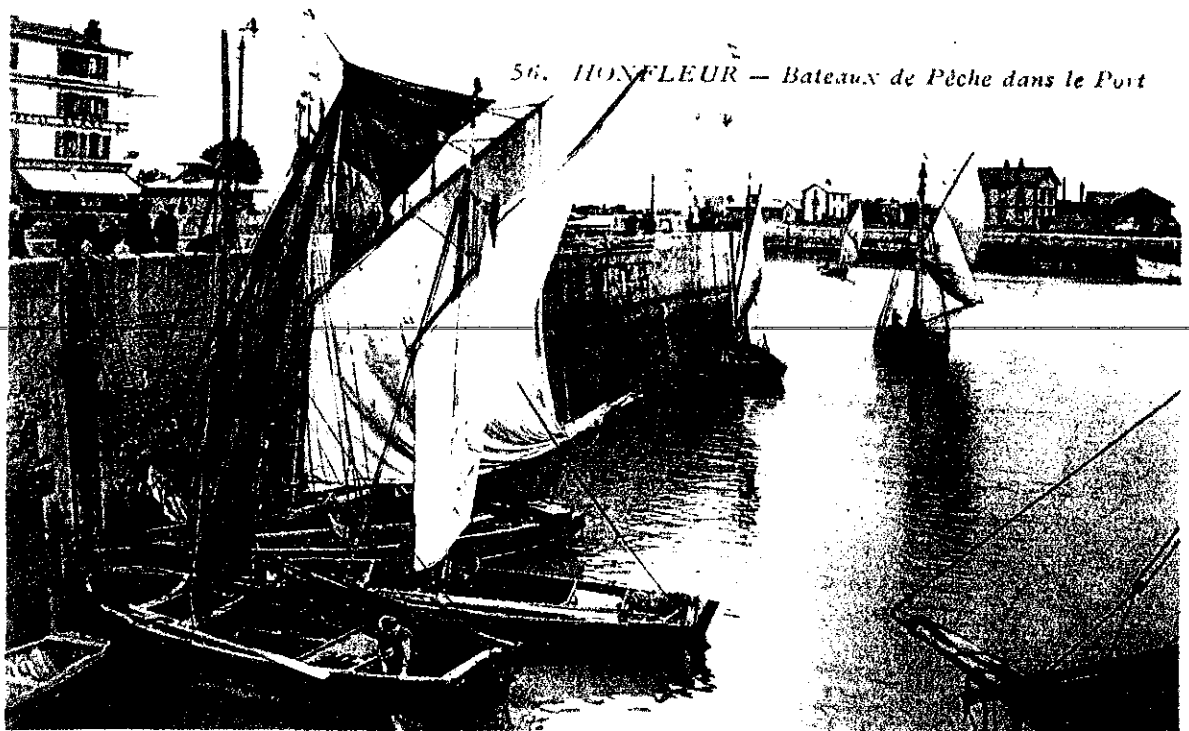

On trouve trois bancs sur ces chaloupes : le banc nord, puis celui qui est situé vers l'avant où l'on nage avec une paire d'avirons et deux paires de tolets fichés dans le plat-bord (les avirons peuvent atteindre 3 m à 3m50). Devant le barreur, le troisième banc, très large (50 à 60 cm), est muni de deux rebords assez hauts pour trier crevettes et poissons après que le chalut y ait été vidé. Cette planche existe toujours sur les crevettiers modernes. Sur les plus grandes chaloupes, un passe-avant court de chaque bord, formant une sorte de cockpit.

Ces chaloupes ont disparu aujourd'hui, mais les chantiers Lacheray ont lancé entre les deux guerres quantité de ces crevettiers dont on peut voir encore quelques exemplaires. Ces grandes chaloupes, avec leur cabine sur le bord à l'arrière, leur grand banc à trier la crevette, peintes en couleurs très vives, ont les bordés montés sur couples ployés.

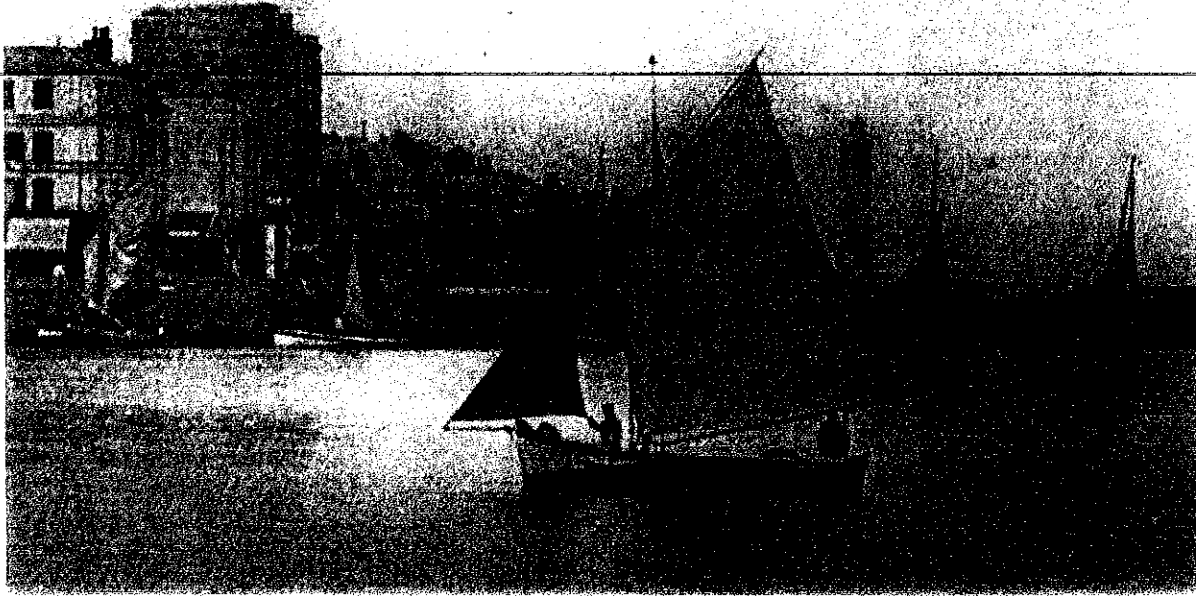

Chaloupe dans le port de HONFLEUR..